



### TOSTADOR DE RANURA ANCHA

Modelo: **MP-TP3326**

220 – 240V ~ 50 Hz 750W

Por favor, lea cuidadosamente este manual antes de usar este aparato por primera vez.

Guarde el manual para futuras consultas.

Lea detenidamente el presente manual de instrucciones y guárdelo para posterior consulta. En caso de entregar el aparato a terceros, entregue también el presente manual de instrucciones.

### INSTRUCCIONES IMPORTANTES DE SEGURIDAD

- Antes de usar este aparato, por favor asegúrese de que el voltaje de su hogar sea el mismo que el que se indica en el manual de instrucciones. Conecte el aparato solamente en enchufes con toma de tierra, el cable y las clavijas deben estar completamente secos.
- No deje el aparato desatendido mientras está en funcionamiento.
- No coloque el cable eléctrico sobre bordes afilados; para una mayor protección, mantenga el cable alejado del calor y el aceite.
- No coloque este aparato sobre o cerca de una superficie caliente.
- No tire del cable para desenchufar la clavija ni la extraiga con las manos mojadas.
- Evite que los niños toquen el aparato cuando este esté en uso.
- En los siguientes casos, por favor desenchufe el aparato:
  - El aparato o el cable están dañados.
  - El aparato se ha caído accidentalmente o sospecha que tiene algún fallo.
- Antes de encender el aparato, por favor asegúrese de que las rebanadas de pan no quedan atascadas en las ranuras. Si esto ocurre, primero desenchufe el aparato y saque después las rebanadas atascadas.
- **Advertencia:** En caso de que el pan se queme, el aparato puede calentarse mucho. No toque la tostadora en este momento.

- Tenga en cuenta que la carcasa de la tostadora se calentará mucho durante su uso, sobre todo en las zonas cercanas a las ranuras. Tenga cuidado para no quemarse. Use solo el regulador de temperatura, la palanca y el botón para manejar el aparato.
- No introduzca los dedos ni objetos metálicos como cuchillos o tenedores dentro de las ranuras.
- Use el aparato sólo en posición horizontal y situado sobre una superficie adecuada.
- No tueste pan envuelto en papel de aluminio.
- No cubra las ranuras cuando el aparato esté en funcionamiento.
- Nunca coloque rebanadas o bollos directamente en las ranuras ya que puede provocar un sobrecalentamiento.
- Desenchufe el aparato antes de limpiarlo o realizar labores de mantenimiento.
- No sumerja el aparato en agua ni en ningún otro líquido.
- Este aparato nunca debe conectarse por medio de un temporizador externo o con ningún tipo de sistema de control remoto.
- El uso o las reparaciones no adecuados pueden ocasionar situaciones peligrosas. En caso de mal uso o reparaciones o manejo no adecuados, no nos hacemos responsables de los posibles daños.
- Este aparato está diseñado para usarse solamente en interiores.
- Si el cable está dañado, para evitar peligros, debe acudir al servicio técnico o a un servicio autorizado para que lo cambie un técnico.
- No coloque el aparato sobre o cerca de cocinas eléctricas, elementos electrotérmicos, lugares calientes o demás aparatos eléctricos.
- Mantenga alejado el aparato de paredes, cortinas u otros materiales combustibles durante su uso.
- No introduzca en el aparato nada que no sea pan.
- No use este aparato sin pan durante un periodo largo.
- Guarde el aparato y su cable fuera del alcance de niños menores de 8 años.
- Este aparato puede ser usado por niños a partir de 8 años y por personas con capacidades físicas, sensoriales o mentales reducidas o con falta de experiencia y conocimientos si se hace bajo

supervisión o con instrucciones previas relacionadas con el uso del aparato de un modo seguro, y de modo que comprendan los riesgos que conlleva. Los niños no deben jugar con este aparato. Las tareas de limpieza y mantenimiento no deben ser realizadas por niños a menos que tengan más de 8 años y lo hagan bajo supervisión.

## INSTRUCCIONES DE USO

### 1) Descripción general

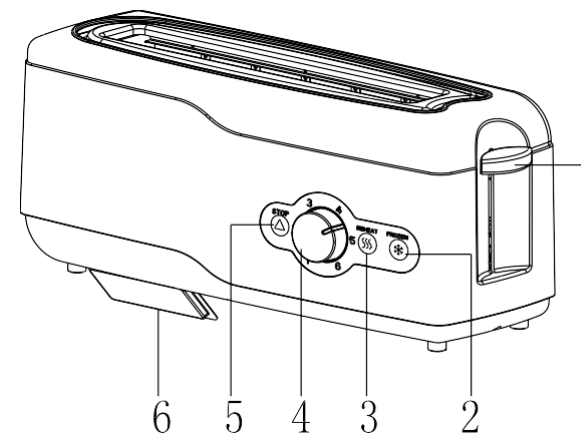

1. Botón Push (pulsar): Se usa para tostar pan redondo
2. Botón Defrost (descongelar): Después de pulsar este botón, el aparato descongelará el pan automáticamente. Tardará unos 30 segundos. En ese momento, la luz indicadora "Descongelar" estará encendida.
3. Botón Reheat (recalentar): Después de pulsar este botón, el aparato recalentará el pan. Si el temporizador está ajustado en un nivel demasiado bajo, puede pulsar este botón para recalentar el pan. En ese momento, la luz indicadora "Recalentar" estará encendida.
4. Botón giratorio: Se usa para controlar el tiempo
5. Botón Cancel (cancelar)

6. Bandeja para migas Se usa para recoger las migas. Puede sacar la bandeja y vaciar las migas.

## 2) Selección del nivel de tostado

Grados	Tipo de pan
1-3	Rebanada fina de pan
3-5	Pan normal
5-6	Pan congelado

## 3) Cómo usar el aparato

Ajuste el regulador en la posición deseada, coloque las rebanadas de pan en las ranuras (el grosor de las rebanadas debe ser 15mm menor que el ancho de la ranura para que la rebanada no se atasque) y presione la palanca hacia abajo para que la tostadora empiece a funcionar. Cuando el ciclo se complete (es decir, cuando el pan esté tostado según el grado establecido), las rebanadas saltarán automáticamente.

### Sugerencia:

**Antes de usar el aparato por primera vez, póngalo en funcionamiento sin pan con el regulador al nivel 3 para eliminar el acabado protector. En este momento saldrá humo. Es normal. Se recomienda tener una buena ventilación. Después de calentarlo la primera vez, deje que se enfríe antes de usarlo de nuevo.**

## LIMPIEZA

- Antes de limpiar este aparato, desenchúfelo y deje que se enfríe.
- Saque las migas de las ranuras y rejillas sin inclinar el aparato. A continuación abra el compartimento y limpie los restos de migas, y después tape de nuevo el compartimento.
- Limpie las migas de la tostadora.
- Saque las migas de las ranuras y rejillas sin inclinar el aparato.

Después extraiga la bandeja, límpiela y colóquela de nuevo en el aparato.

## LIMPIEZA EXTERIOR

- Limpie la parte exterior del aparato con un paño húmedo y suave y séquela con un paño seco. Nunca use estropajos, paños abrasivos ni limpiadores cáusticos ya que podría dañar el acabado del aparato.

## MANTENIMIENTO

- No está permitido desmontar el aparato ni cambiar el cable eléctrico. Si el aparato presenta algún problema, acuda siempre al servicio técnico para que lo revisen o reparen.
- Si detecta algún defecto en el aparato durante su uso, por favor llévelo al servicio técnico o un servicio autorizado. Allí comprobarán si el uso del aparato es seguro o no, sin ningún coste.

## ESPECIFICACIONES

- Nombre el producto: Tostadora
- Parámetros de funcionamiento: AC220-240V / 50Hz / 750W

## CONDICIONES DE GARANTÍA

- Por la presente se garantiza la calidad de este producto según plazos y condiciones de la legislación vigente.
- Quedan excluidos de esta garantía todos aquellos aparatos que presenten golpes o manipulaciones incorrectas, así como las deficiencias ocasionadas por un uso anormal o abusivo.
- La empresa, se reserva el derecho a elegir entre reparar, sustituir o canjear por otro de características similares, en función del tipo de avería o de las existencias de nuestros almacenes.

- El producto está garantizado contra todo defecto de fabricación.

## **ATENCIÓN**

Este artículo y/o manual puede/n ser sometido/s a cambios en la especificaciones, las características y/o el uso si notificación previa al usuario, a fin de continuar mejorando y desarrollando su tecnología.

