

Modelo: MP-EX8021

MANUAL DE USO



POR FAVOR, LEA ATENTAMENTE LAS INSTRUCCIONES DE ESTE MANUAL ANTES DE PONERLO EN MARCHA.

NO MANIPULE ESTE EXPRIMIDOR INTERNAMENTE.

Los textos, fotos, colores figuras y datos corresponden al nivel actual técnico del momento en que se han impreso. Nos reservamos el derecho a modificaciones por el desarrollo permanente de la técnica en nuestros productos.



INSTRUCCIONES

Gracias por la compra de nuestro producto de calidad. Utilizar cuidadosamente y de acuerdo con las instrucciones que figuran a continuación.

Por favor lea y guarde estas instrucciones para futura referencia.

DESCRIPCION

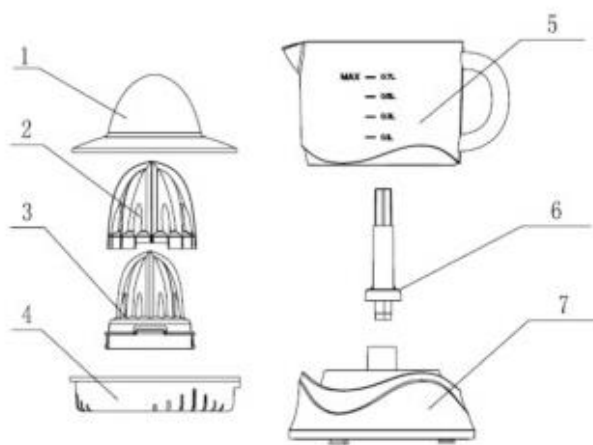

1. Tapa protectora.
2. Cono de presión para naranjas.
3. Cono de presión para limones.
4. Filtro.
5. Depósito del zumo.
6. Eje rotatorio.
7. Base.

CONSEJOS DE SEGURIDAD Y PRECAUCIONES

- Leer atentamente estas instrucciones antes de encender el aparato y conservarlas para futuras consultas. Si no se siguen estas instrucciones podría dar lugar a un accidente.
- Limpiar todas las partes del producto que están en contacto con alimentos, tal y como se indica en la sección de limpieza antes de su uso.

SEGURIDAD ELÉCTRICA

- No utilizar el aparato si el cable o el enchufe están dañados.
- Asegurarse de que el voltaje indicado en la placa de las características coincide con la tensión de red antes de conectar el aparato.
- El enchufe del aparato debe encajar de forma adecuada en la forma de corriente. No se debe manipular el enchufe, ni utilizar adaptadores.
- No se debe utilizar ni guardar el aparato en el exterior.
- No utilizar el aparato si se ha caído en el suelo, si hay signos visibles de daños o si tiene alguna fuga.



- Nunca usar el cable eléctrico para levantar, transportar o desenchufar el aparato.
- Asegurarse de que el cable eléctrico no queda enganchado o enredado con otros aparatos.
- Comprobar el estado del cable eléctrico. Los cables que están dañados o enredados aumentan el riesgo de descarga eléctrica.
- No tocar el enchufe con las manos mojadas.
- Si el cable de alimentación está dañado, debe ser reemplazado por el fabricante, el agente de servicio o por el personal cualificado con el fin de evitar riesgos.

USOS Y CUIDADOS

- 1) Desenrollar completamente el cable de alimentación del aparato antes de cada uso.
- 2) No pasar el cable por encima mientras el aparato esta en uso o conectado a la red eléctrica.
- 3) Desconectar el aparato de la red eléctrica cuando no esté en uso y antes de emprender cualquier tarea de limpieza.
- 4) Este aparato es solamente para uso domestico, no está destinado para uso industrial o profesional.
- 5) Este aparato no es un juguete. Los niños deben ser supervisados para asegurarse de que no jueguen con el aparato.
- 6) Este aparato está destinado para ser utilizado por personas adultas. Asegúrese de que el producto no es utilizado por niños o personas que disponen de capacidades necesarias para un correcto manejo.
- 7) Este aparato debe guardarse fuera del alcance de los niños y/o personas con discapacidad.
- 8) No guardar el aparato en posición horizontal.
- 9) Guardar el aparato en un lugar seco, libre de polvo y de luz directa.
- 10) No dejar nunca el aparato sin vigilancia mientras este en uso.
- 11) Cualquier mal uso o no seguir las instrucciones invalidara la garantía y anulara la responsabilidad del fabricante y sin efecto.

FUNCIONAMIENTO

- 1) Desenrollar el cable completo antes de enchufar.
- 2) Conectar el aparato a la red.
- 3) Cortar la fruta que se quiere exprimir por la mitad.
- 4) Colocar la pieza de fruta en el cono. Utilizar el cono adecuado en función de la fruta que se quiere exprimir. Encender el aparato empujando hacia abajo la pieza de fruta.



- 5) Para detener el aparato, simplemente dejar de aplicar presión al cono.
- 6) Retirar el cono y el filtro para vaciar la jarra.
- 7) Verter el jugo de la jarra en vasos para servir directamente.
- 8) Si se exprime una gran cantidad de fruta, hay que limpiar periódicamente el filtro y retirar los restos de la pulpa.

LIMPIEZA Y MANTENIMIENTO

- Desenchufar el aparato de la red y dejar enfriar antes de iniciar cualquier operación de limpieza.
- A excepción de la unidad de potencia y la conexión a la red, todas las piezas se pueden limpiar con agua y detergente o en el lavavajillas. Se debe enjuagar a fondo para eliminar todos los restos de detergente.
- No utilizar disolventes ni productos con un pH ácido o básico como la lejía o productos abrasivos, para limpiar el aparato.
- No sumergir el aparato en agua o cualquier otro líquido, ni ponerlo bajo el grifo.
- Es recomendable limpiar el aparato con regularidad y eliminar los restos de comida.
- En el lavavajillas se pueden lavar las siguientes piezas: tapa protectora, conos de presión, filtro y depósito del zumo.

¡PRECAUCION!

Este aparato puede ser utilizado por niños de 8 años y mayores y personas con capacidades físicas, sensoriales o mentales reducidas o falta de experiencia y conocimiento si han sido supervisados o instruidos acerca del uso del aparato de una manera segura y comprenden los peligros involucrados.

Los niños no deben jugar con el aparato. La limpieza y mantenimiento no serán realizadas por los niños sin supervisión

ELIMINACION CORRECTA DEL PRODUCTO

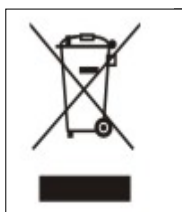

Esta marca indica que este producto no debe eliminarse junto con otros residuos domésticos en toda la UE. Para evitar los posibles daños al medio ambiente o a la salud humana que representa la eliminación incontrolada de residuos, reciclar correctamente para promover la reutilización sostenible de recursos materiales. Para devolver su dispositivo usado, utilice los sistemas de devolución y recogida o póngase en contacto con el establecimiento donde se adquirió el producto. Ellos pueden recoger este producto para el reciclaje seguro ambiental.

Model: MP-EX8021

USER MANUAL



**PLEASE READ THE INSTRUCTIONS IN THIS MANUAL CAREFULLY BEFORE STARTING IT.
DO NOT MANIPULATE THIS JUICER INTERNALLY.**

The texts, photos, colors, figures and data correspond to the current technical level at the time they have been printed. We reserve the right to modifications due to the permanent development of the technique in our products.



INTRODUCTION

Thank you for the purchase of our quality product. Used carefully and in accordance with the instructions set out below. Please read and keep these instruction for future reference.

DESCRIPTION

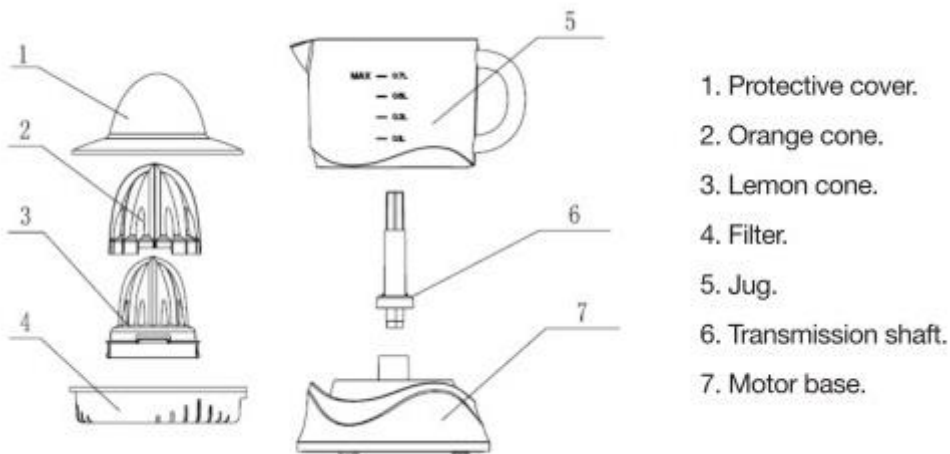

SAFETY ADVICE AND CAUTION

- Read these instructions carefully before switching on the appliance and keep them for future reference. Failure to follow and observe these instructions could lead to an accident.
- Clean all the parts of the product that will be in contact with food, as indicated in the cleaning section before use.

ELECTRIC SAFETY

- Do not use the appliance if the cable or plug is damaged.
- Ensure that the voltage indicated on the rating label matches the mains voltage before plugging ins the appliance.
- The appliance's plug must fit into the mains socket property. Do not alter the plug. Do not use plug adaptors.
- Do not use or store the appliance outdoors.
- Do not use the appliance if it has fallen on the floor, if there are visible signs of damage or if it has a leak.



- Do not force the electrical connection wire. Never use the electric wire to lift up, carry or unplug the appliance.
- Ensure that the electric cable does not get trapped or tangled.
- Check the state of the electric cable. Damaged or knotted cables increase the risk of electric shock.
- Do not touch the plug with wet hands.
- Children should be supervised to ensure that they do not play with the appliance.
- If the supply cord is damaged, it must be replaced by the manufacturer, its service agent or similarly qualified persons in order to avoid a hazard.

USE

- 1) Fully unroll the appliance's power cable before each use.
- 2) Do not turn the appliance over while it is in use or connected to the mains.
- 3) Disconnect the appliance from the mains when not in use and before undertaking any cleaning task.
- 4) This appliance is for household use only, not professional or industrial use.
- 5) This appliance is not a toy. Children should be supervised to ensure that they do not play with appliance.
- 6) This appliance is intended for adult use. Ensure that this product is not used by the disabled, children or people unused to its handling.
- 7) This appliance should be stored out of reach of children and/or the disabled.
- 8) Do not store the appliance in a vertical position.
- 9) Store the appliance in a dry place, free from dust and out of direct sunlight.
- 10) Never leave the appliance unattended while in use.
- 11) Any misuse or failure to follow the instructions for use renders the guarantee and the manufacturer's liability null and void.

INSTRUCTIONS FOR USE

- 1) Unroll the cord completely before plugging in.
- 2) Connect the appliance to the mains.
- 3) Cut the citrus fruit/s to be squeezed in half.
- 4) Turn on the appliance by pushing down on the piece of citrus fruit, once it has been placed on the juicing cone.



- 5) To stop the appliance, simply stop applying pressure to the cone.
- 6) Remove both the cone and the filter to empty the jug.
- 7) Pour juice out of the jug and into glasses to serve directly.
- 8) If you process a large quantity of fruit, you must periodically clean the filter and remove the remains of the pulp.

CLEANING

- Unplug the appliance from the mains and let it cool before starting any cleaning.
- Except for the power unit and the mains connection, all the parts can be cleaned with detergent and water or in washing up liquid. Rinse thoroughly to remove all traces of detergent.
- Do not use solvent, or products with an acid or base pH such as bleach, or abrasive products, for cleaning the appliance.
- Do not submerge the appliance regularly and remove any food remains.
- It is advisable to clean the appliance regularly and remove any food remains.
- The following parts can be cleaned in the dishwasher: protective cover, cone, filter, jug.

!CAUTION!

This appliance can be used by children aged from 8 years and above and persons with reduced physical, sensory or mental capabilities or lack of experience and knowledge if they have been given supervision or instruction concerning use of the appliance in a safe way and understand the hazards involved. Children shall not play with the appliance. Cleaning and user maintenance shall not be made by children without supervision.

CORRECT DISPOSAL OF THIS PRODUCT



This marking indicates that this product should not be disposed with other household wastes throughout the EU. To prevent possible harm to the environment or human health from uncontrolled waste disposal, recycle it responsibly to promote the sustainable reuse of material resources. To return your used device, please use the return and collection systems or contact the retailer where the product was purchased. They can take this product for environmental safe recycling.

DECLARACION DE CONFORMIDAD

Nombre del Fabricante/Manufacturer Name: **INFINITY IMPORT SL**

Dirección/Adress: **AVDA MAS DE L'OLI 186 D – Polígono Industrial Mas de l'Oli**

Código Postal/Ciudad/Postal Code, City: **46940 – MANISES (VALENCIA)**

Declaramos bajo nuestra responsabilidad que el producto/We declare under our responsibility that the product:

Descripción del Producto: Exprimidor Eléctrico/Product description:

Modelo/Model: **EX8021**

Marca/Brand: **MAXELL POWER**

Es conforme con la Legislación de la Unión Europea cumpliendo las directrices 2004/108/EU/It complies with the European Union Legislation in compliance with the 2004/108/EU guidelines/

Se aplican los estándares/The standards apply:

EN 55014-1: 2006+A1:+A2:

EN 55014-2: 1997+A1:+A2:

EN 61000-3-3:2006+A1:+A2:

EN 61000-3-3:2013

Nombre/Name:

Cargo/Position:

Fecha/Date:

Firma/Signature:

INFINITY IMPORT S.L.
AVDA. MAS DE L'OLI 186D – Polígono Industrial LA COVA –
46940 MANISES (VALENCIA)

USUARIO/USER:

.....

FECHA VENTA/DATE OF SALE:

FIRMA Y SELLO DEL VENDEDOR/SELLER'S SIGNATURE AND SEAL:

IMPORTANTE: Para hacer efectiva la garantía, el VENDEDOR debe llenar, firmar y timbrar este Certificado.

Para recibir atención bajo condiciones expuestas en este certificado, sírvase presentar al Servicio Técnico Autorizado.

IMPORTANT: To make the guarantee effective, the SELLER must complete, sign and stamp this Certificate.

To receive care under the conditions set forth in this certificate, please submit to the Authorized Technical Service,

This document next to the Purchase Invoice